

## INSTRUCTIVO DE ARMADO RESORTE CABALLITO SA-011

Última Actualización  
22-02-2017

### ESPECIFICACIONES GENERALES

Dimensiones Instalado:

Largo 0,87 mts.  
Ancho 0,39 mts.  
Altura máxima 0,92 mts.

Área de Seguridad: 2,00 x 2,00 mts.

### COMPONENTES

- Partes Metálicas:
  - 1 Estructura Soportante galvanizada.
  - 1 Conjunto Resorte galvanizado, con candados de fijación, placa de anclaje.
  - 1 Canastillo.
  
- Partes Plásticas:
  - Asiento, Plancha color de Polietileno de Alta Densidad (HDPE) de 15 mm de espesor.

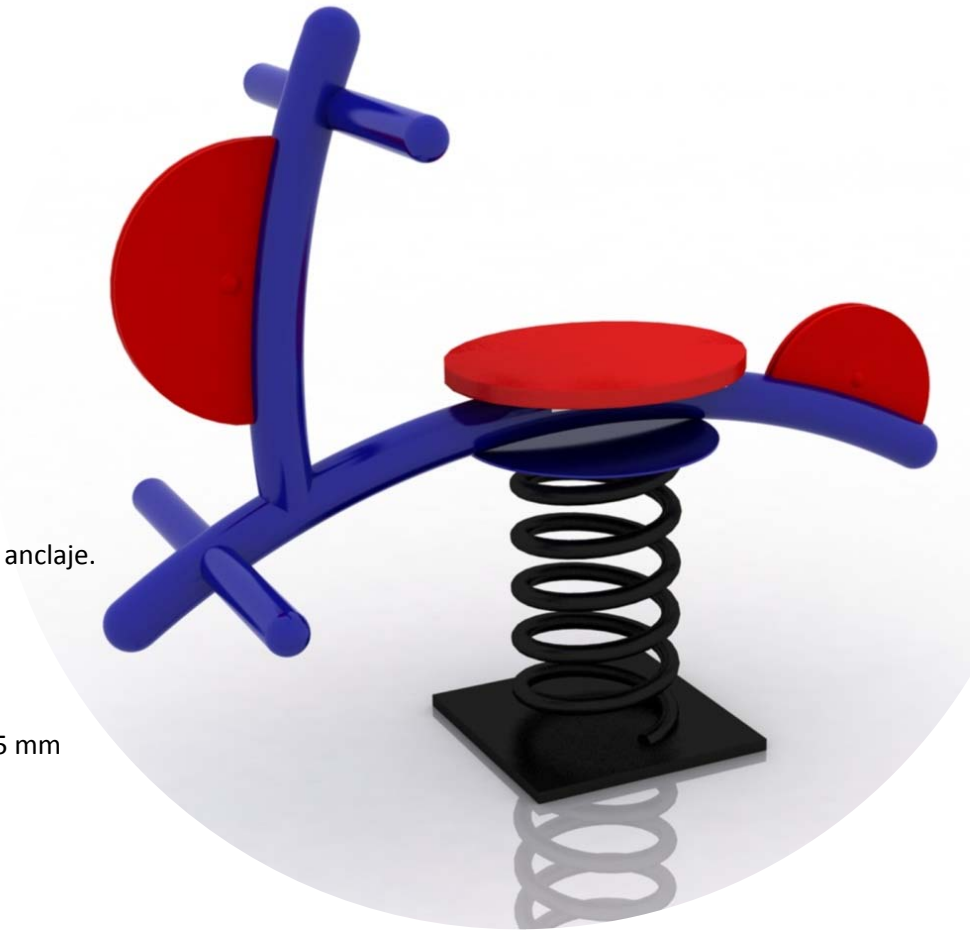

**Oficinas Comerciales**

Dirección: Edificio Patio Mayor, Av. Santa Clara 301, Of. 7801, Huechuraba.

Fonos: (56 2) 2 565 9000

Fax: (56 2) 2 229 4234

E-mail: [ventas@fahneu.cl](mailto:ventas@fahneu.cl)



## FIJACIÓN DE SOPORTE DE JUEGOS DE RESORTE

### Paso 1

Hacer fundación incluyendo estructura de barras con hilos.

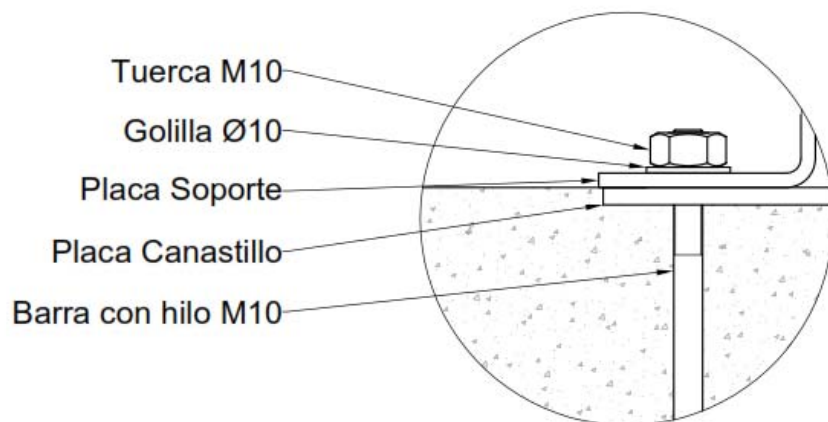
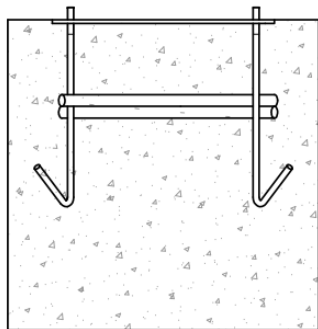

Las barras deben quedar a 40 mm de altura aprox. sobre el nivel del piso

### Paso 2

Una vez secada la fundación, poner juego sobre las barras con hilos y luego apernar.

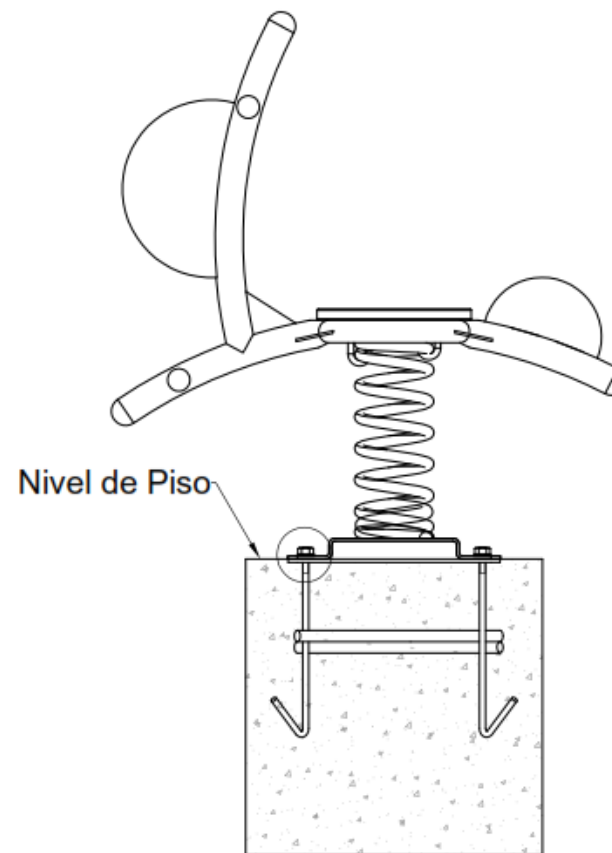

Oficinas Comerciales

Dirección: Edificio Patio Mayor, Av. Santa Clara 301, Of. 7801, Huechuraba.

Fonos: (56 2) 2 565 9000

Fax: (56 2) 2 229 4234

E-mail: [ventas@fahneu.cl](mailto:ventas@fahneu.cl)



## FUNDACIONES

### Instrucciones Generales de Armado

- ✓ Trazado de terreno
- ✓ Excavaciones
- ✓ Emplantillado o preparación de sub-base
- ✓ Toma de niveles
- ✓ Desembalaje del producto
- ✓ Instale el anclaje con los penos proporcionados.
- ✓ Nivelación y alineación
- ✓ Preparación de Hormigón para fundaciones
- ✓ Relleno de fundaciones
- ✓ Revisión general.
- ✓ Limpieza general.
- ✓ Dejar pasar 48hrs de fraguado antes de utilizar el juego

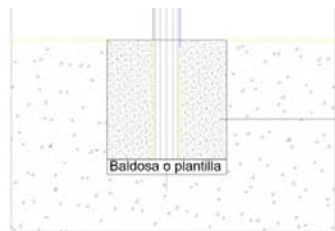
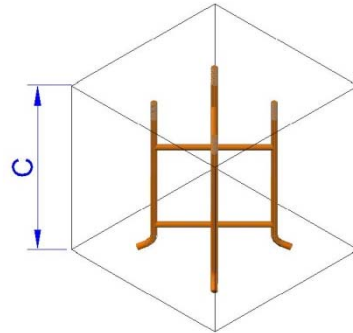
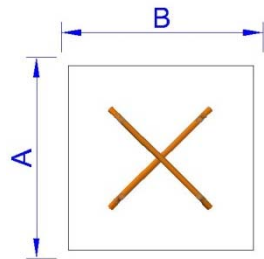

Fundación de hormigón.  
H25 Clase 4

Baldosa o plantilla

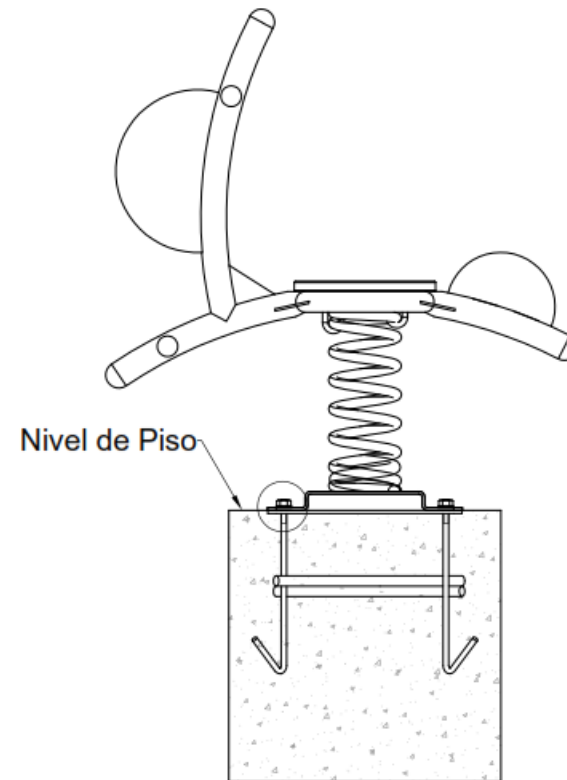

FUNDACIONES	CANTIDAD	DIMENSIONES		
		(A) LARGO	(B) ANCHO	(C) ALTO
Anclaje	1	500	500	500

¡Gracias por preferir nuestros productos!

Oficinas Comerciales

Dirección: Edificio Patio Mayor, Av. Santa Clara 301, Of. 7801, Huechuraba.

Fonos: (56 2) 2 565 9000

Fax: (56 2) 2 229 4234

E-mail: [ventas@fahneu.cl](mailto:ventas@fahneu.cl)

