

INSTRUCTIVO DE INSTALACION CC-003 BALANCIN

ESPECIFICACIONES GENERALES

Rampla balancín mejora el equilibrio, la coordinación y la confianza del perro.

Medidas : 2,31 x 0,50 x 0,35m.
Area de Seguridad : 5,31 x 2,50mts.,

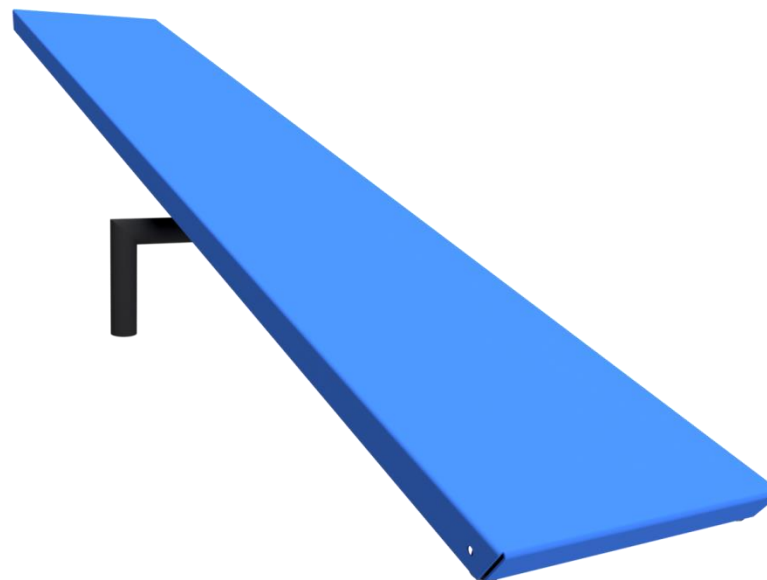

*IMAGEN REFERENCIAL

Oficinas Comerciales.

Dirección: Edificio Patio Mayor, Av. Santa Clara 301, Of.7801, Huechuraba.

Fonos: (56 2) 2 565 9300

E-mail: ventas@fahneu.cl



INSTRUCCIONES GENERALES DE ARMADO

- ✓ Trazado de terreno
- ✓ Excavaciones
- ✓ Emplantillado o preparación de sub-base
- ✓ Toma de niveles
- ✓ Armado del producto (Según pasos de lamina siguiente)
- ✓ Nivelación y alineación
- ✓ Preparación de hormigón para fundaciones
- ✓ Relleno de fundaciones
- ✓ Fijación (estacado-amarras)
- ✓ Terminación de armado.
- ✓ Revisión general, apriete de pernos.
- ✓ Limpieza general
- ✓ Dejar pasar 48hrs de fraguado antes de utilizar el producto,

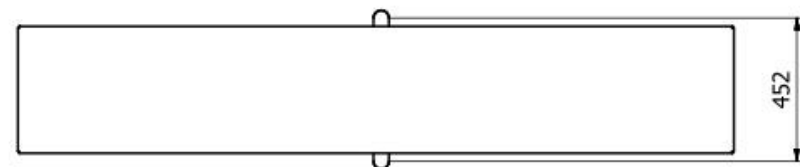
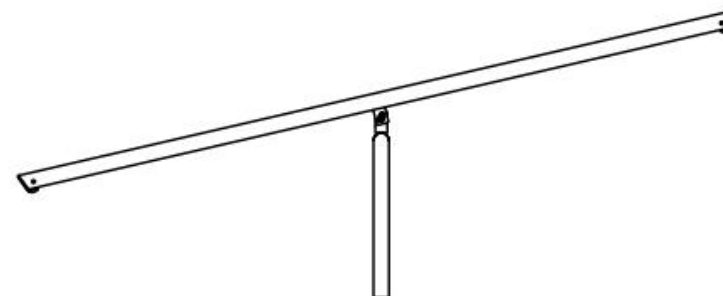
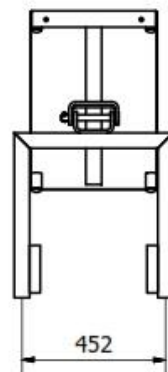

FUNDACIONES	CANTIDAD	DIMENSIONES		
		(A) LARGO	(B) ANCHO	(C) ALTO
Pilares	1	600	300	300

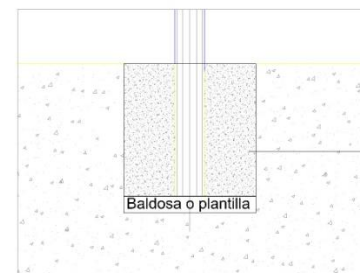
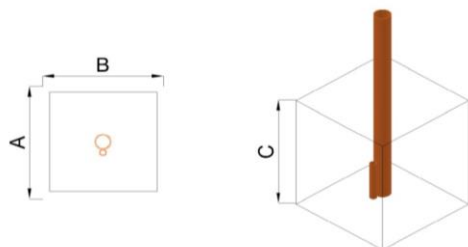

Fundación de hormigón.
H25 Clase 4

Baldosa o plantilla

¡Gracias por preferir nuestros productos!

Oficinas Comerciales.
Dirección: Edificio Patio Mayor, Av. Santa Clara 301, Of.7801, Huechuraba.
Fonos: (56 2) 2 565 9300
E-mail: ventas@fahneu.cl



ARMADO DEL PRODUCTO

Ítem	Descripción	Cantidad
A	PILAR CENTRAL	4
B	PASARELA CENTRAL	1
5101001	PASADOR	1

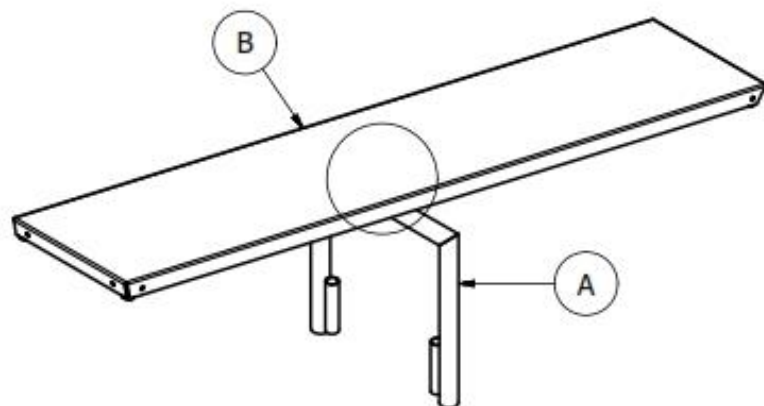

DETALLE UNION
TABLON A BASE

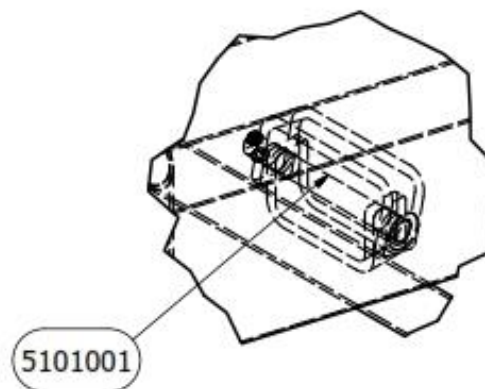

Perno cocina 1/4" x 1 1/4" (x1)
Tuerca seg.nylon 1/4" (x1)
Regaton 1/4" exterior (x1)

¡Gracias por preferir nuestros productos!

Oficinas Comerciales.
Dirección: Edificio Patio Mayor, Av. Santa Clara 301, Of.7801, Huechuraba.
Fonos: (56 2) 2 565 9300
E-mail: ventas@fahneu.cl

