

INSTRUCTIVO DE INSTALACION CC-001 PASARELA

ESPECIFICACIONES GENERALES

Rampa de ejercicio, entrenamiento y agilidad canina.

Medidas : 5,36 x 0,58 x 0,94m.

Area de Seguridad : 5.07 x 3.11mts.

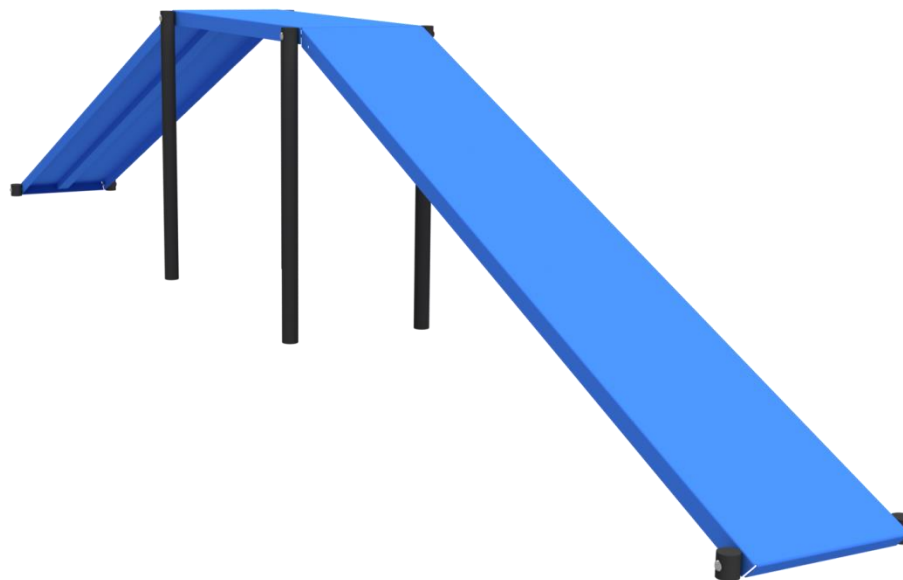

*IMAGEN REFERENCIAL

Oficinas Comerciales.

Dirección: Edificio Patio Mayor, Av. Santa Clara 301, Of.7801, Huechuraba.

Fonos: (56 2) 2 565 9300

E-mail: ventas@fahneu.cl



INSTRUCCIONES GENERALES DE ARMADO

- ✓ Trazado de terreno
- ✓ Excavaciones
- ✓ Emplantillado o preparación de sub-base
- ✓ Toma de niveles
- ✓ Armado del producto (Según pasos de lamina siguiente)
- ✓ Nivelación y alineación
- ✓ Preparación de hormigón para fundaciones
- ✓ Relleno de fundaciones
- ✓ Fijación (estacado-amarras)
- ✓ Terminación de armado.
- ✓ Revisión general, apriete de pernos.
- ✓ Limpieza general
- ✓ Dejar pasar 48hrs de fraguado antes de utilizar el producto,

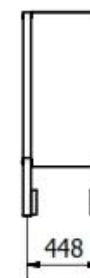
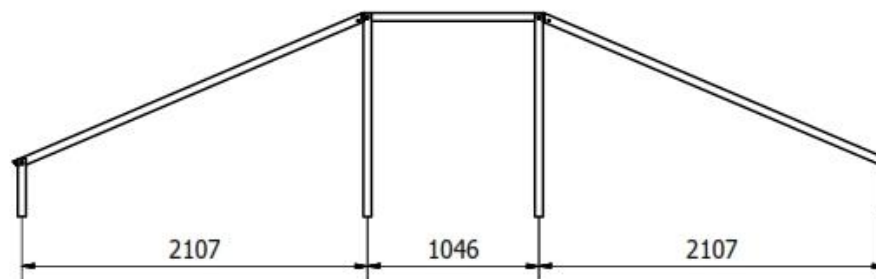
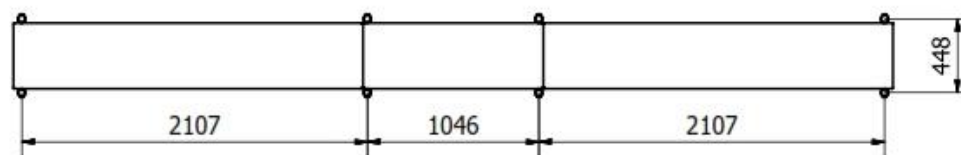

FUNDACIONES	CANTIDAD	DIMENSIONES		
		(A) LARGO	(B) ANCHO	(C) ALTO
Pilares	8	300	300	300

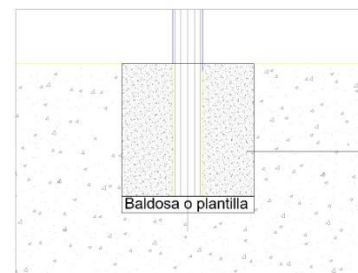
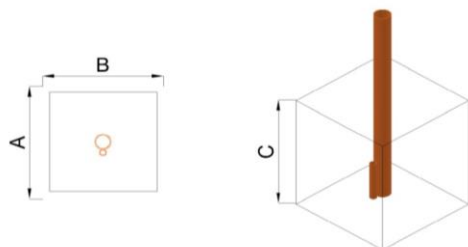

Fundación de hormigón.
H25 Clase 4

¡Gracias por preferir nuestros productos!

Oficinas Comerciales.
Dirección: Edificio Patio Mayor, Av. Santa Clara 301, Of.7801, Huechuraba.
Fonos: (56 2) 2 565 9300
E-mail: ventas@fahneu.cl



ARMADO DEL PRODUCTO

Ítem	Descripción	Cantidad
A	PILAR CENTRAL	4
B	PASARELA CENTRAL	1
C	PASARELA LATERAL	2
D	PILAR CORTO	4

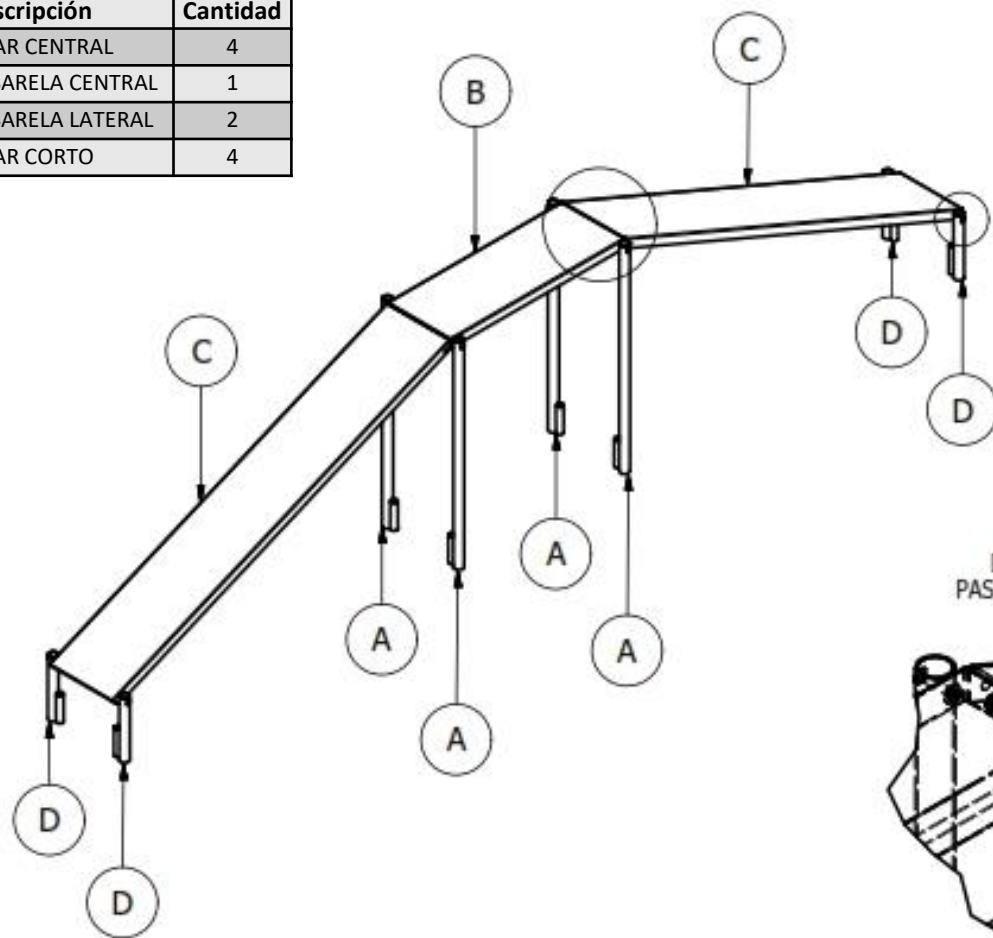

DETALLE UNION POSTES A PASARELAS



Perno coche 3/8" x 2 1/2" inox (x8)
Golilla 3/8" inox (x8)
Tuerca Seg.nylon 3/8" inox (x8)

DETALLE UNION PASARELA A PASARELA

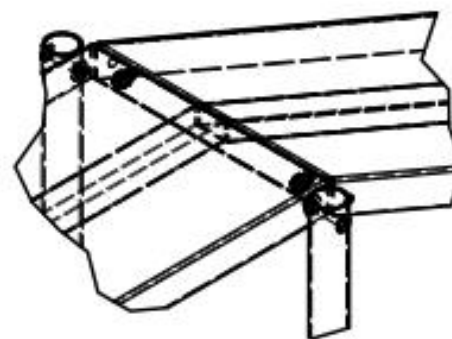

Perno hex 3/8" x 1" inox (x4)
Golilla 3/8" inox (x8)
Tuerca Seg.nylon 3/8" inox (x8)

¡Gracias por preferir nuestros productos!

Oficinas Comerciales.
Dirección: Edificio Patio Mayor, Av. Santa Clara 301, Of.7801, Huechuraba.
Fonos: (56 2) 2 565 9300
E-mail: ventas@fahneu.cl

